

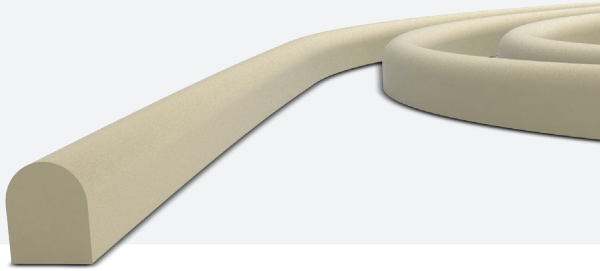

GETELEC
We protect your electronics

PROFILS EXTRUDÉS « D » PLEIN



Section du joint

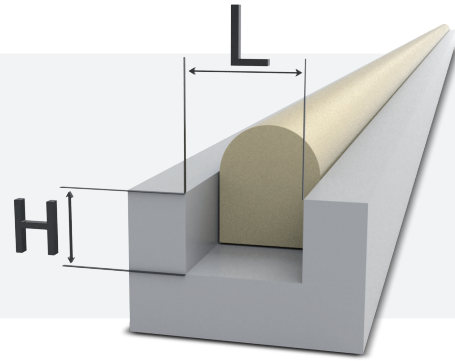

Dimensions recommandées pour la gorge
Tolérance d'usinage : $\pm 0,05$ mm

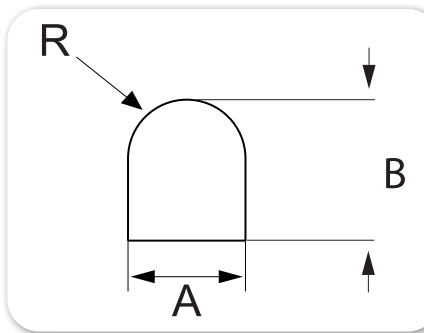

Réf.	A (mm)	B (mm)	R (mm)	L (mm)	H (mm)
2713	1,30	2,70	0,65	1,6	2,3
1617	1,60	1,70	0,80	1,8	1,4
2022	2,00	2,20	1,00	2,3	1,9
2024	2,00	2,40	1,00	2,3	2,0
2217	2,20	1,75	1,10	2,4	1,5
2420	2,40	2,00	1,20	2,7	1,7
3035	3,00	3,50	1,50	3,5	3,0
3045	3,00	4,50	1,50	3,6	3,8
3046	3,00	4,60	1,50	3,6	3,9
3060	3,00	6,00	1,50	3,6	5,1
3997	3,96	3,96	1,98	4,5	3,4
4030	3,96	3,00	1,50	4,3	2,6
4544	4,50	4,40	2,25	5,1	3,7
5040	4,00	5,00	2,00	4,7	4,3
50045	5,00	4,50	2,50	5,6	3,8
60031	6,00	3,00	3,00	6,0	2,6

Nous consulter pour une autre dimension.

Exemple de demande :

1617 GT1000 = référence profil + Silicone conducteur cuivre argenté

Calcul des dimensions de gorges recommandées réalisé à partir des données suivantes :

Taux de compression moyen du joint : **15%**

Taux de remplissage de la gorge : **92%**